

RAIL FONCTIONNEL

CIERO Mini

Rail extra-plat



RAIL PLAT, DÉCORATIF ET DISCRET

- Fonctionnalité assurée pour une taille minimum.
- Rail Compact extra-plat de 9 mm de haut.
- Compatible avec Systèmes « Vague ».

CIERO Mini - Rail extra-plat

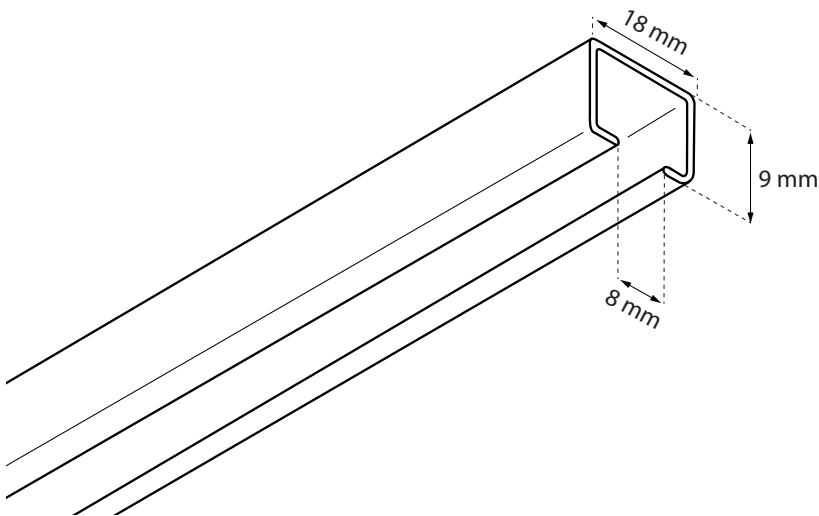

Profil CIERO Mini
Alu blanc ou noir
Longueurs disponibles :
en 1, 2 ou 3 mètres

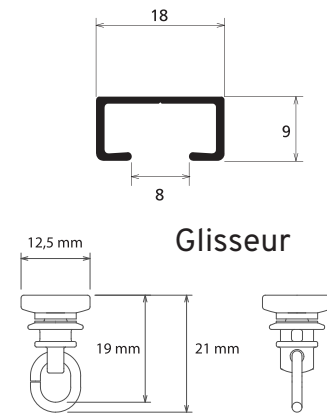

Caractéristiques principales

Glisse parfaite et silencieuse

- La transparence du matériau s'intègre mieux dans l'espace.
- Haute durabilité pour utilisation fréquente et intensive.
- Surface de contact minimum pour augmenter la qualité parfaite de la glisse.

DURABILITÉ*

- Matériaux de haute qualité d'abrasion pour les glisseurs.
- Grande durabilité pour l'abrasion.
- Glisse parfaite en comparaison avec celle d'un rail standard.

RAIL	POIDS MAXI. SUPPORTÉ	MATÉRIAU	RAIL NEUF	APRÈS 10 000 UTILISATIONS
CIERO BLANC	12 KG	HDPE	0,4 KGF	0,4 KGF
CIERO NOIR MAT	12 KG	HDPE	0,5 KGF	0,5 KGF
RAIL STANDARD (produits comparables)	12 KG	Polyéthylène	1,06 KGF	2,98 KGF

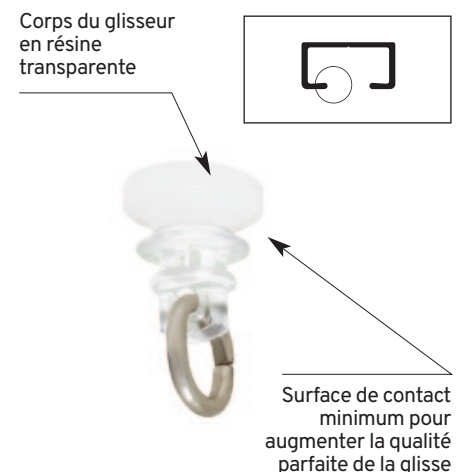

GLISSE PARFAITE

- Aucun blocage ni frottement à la jonction du rail.

RAIL	POIDS MAXI. SUPPORTÉ	MATÉRIAU	IMPACT DE LA GRAVITÉ
CIERO BLANC	12 KG	HDPE	0,6 KGF
CIERO NOIR MAT	12 KG	HDPE	0,7 KGF
RAIL TOSO standard (avec rouleur)	12 KG	Polyester Elastomer	0,7 KGF

(*) Test industriel au Japon : le test se fait sur 5 000 cycles. Après chaque test l'usure ne doit pas affecter l'impact sur la gravité de plus de 1 KGF

SILENCE

- Réduction du bruit lors de l'ouverture et de la fermeture des rideaux.

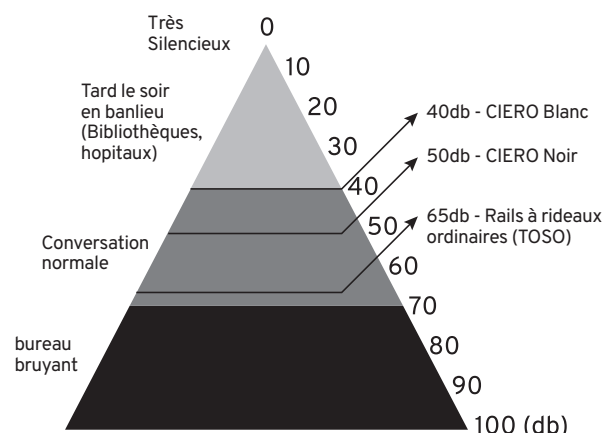

CIERO Mini - Rail extra-plat

EMBOUT PLAT BLANC



EMBOUT PLAT NOIR



Matériaux et finitions

COMPOSANT		MATÉRIAU	FINITIONS
Rail		Alliage aluminium extrudé	Alumite Blanc Alumite Noir
Embout Plat		Nylon	Blanc / Noir
Glisseur	Base	Résine Copolyester	-
	Roulette	Résine spéciale polyéthylène à haut niveau de glisse	-
	Anneau	Acier inoxydable	-
Ciero Stop		Résine copolyester - Caoutchouc silicone - acier inoxydable	-

Perçage - Poids supportés

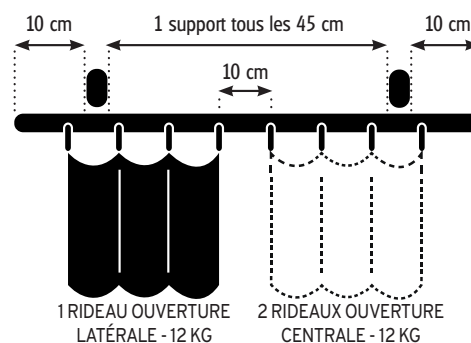

Installation - Dimensions

Fixation plafond directe simple et double

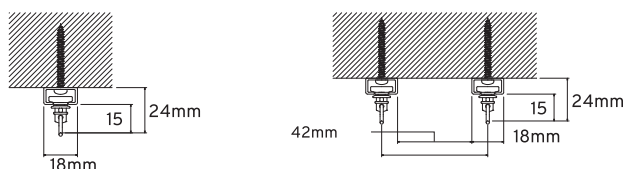

Embout plat

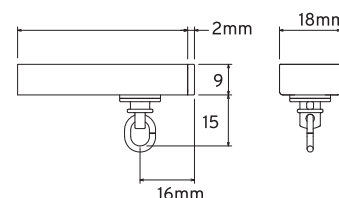

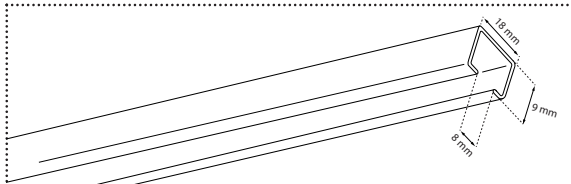

CIERO Déco - Rail extra-plat

Profils CIERO

	PROFILS STANDARDS	BLANC	NOIR
	1,00M	30014732	30014736
	2,00M	30014733	30014737
	3,00M	30014734	30014738

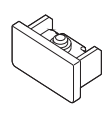
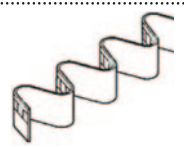
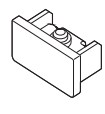
Pièces détachées

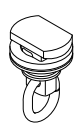
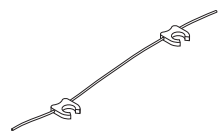
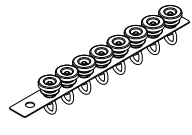
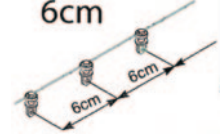
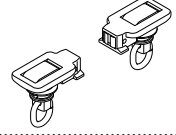
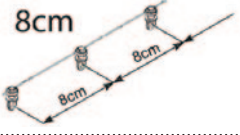
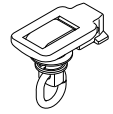
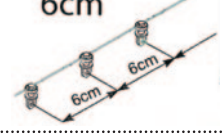
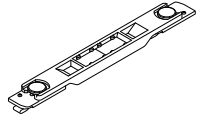
30014755 EMBOUT PLAT BLANC		30015662 RUBAN TRANSPARENT VAGUE 1M	
30014756 EMBOUT PLAT NOIR		00340187 AGRAFE ESCARGOT VAGUE	
30014757 CIERO STOP		03490033 CORDON DE LIAISON VAGUE ESPACEMENT 8 CM	
30014740 GLISSEUR		EW007060 GLISSEUR BLANC SUR CORDON BLANC ESPACEMENT 6 CM	6cm 
30014741 PAIRE DE CONDUCTEUR MAGNÉTIQUE		EW007080 GLISSEUR BLANC SUR CORDON BLANC ESPACEMENT 8 CM	8cm 
30014742 CONDUCTEUR MAGNÉTIQUE 1 RIDEAU		EWNO7060 GLISSEUR NOIR SUR CORDON NOIR ESPACEMENT 6 CM	6cm 
30014743 STOP RIDEAU MAGNÉTIQUE		EWNO7080 GLISSEUR NOIR SUR CORDON NOIR ESPACEMENT 8 CM	8cm 